

# COGUARO 4

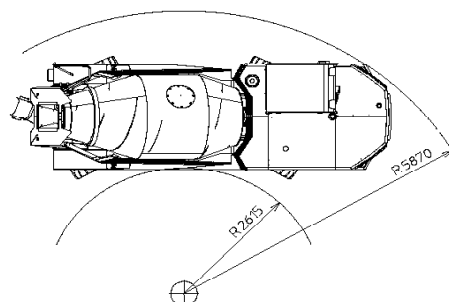

**Dimensioni e Prestazioni**

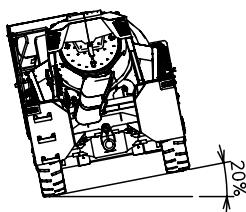
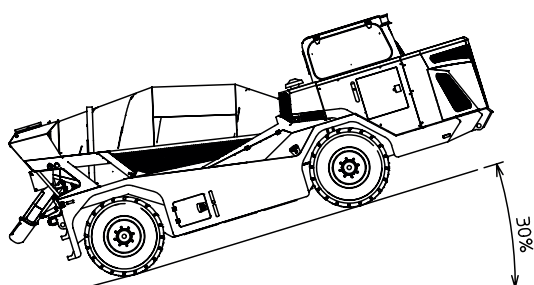
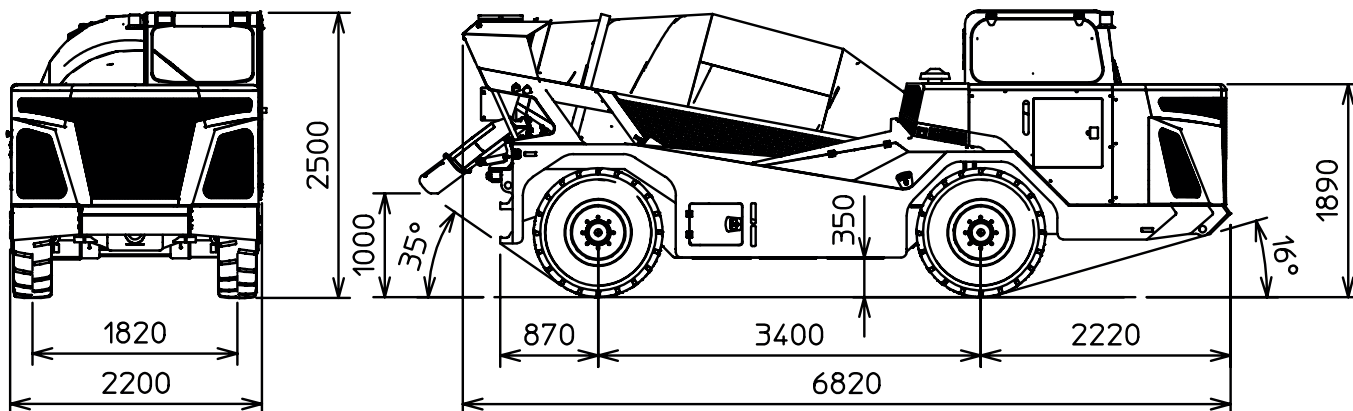

# COGUARO 4

## Dotazioni di serie

- Motore Diesel
  - Perkins 1106D-E66TA
  - 121 kW @ 2220 rpm
  - STEP III-A,
  - marmitta catalitica
  - serbatoio carburante 195 l
- Cabina
  - certificazione ROPS-FOPS
  - tipo chiuso
  - retrocamera ad infrarossi
- Freni
  - tipo multidisco negli assali
  - comando idraulico con circuito indipendenti
- Freno di stazionamento
  - negativo idraulico
  - su entrambi gli assali
- Impianto elettrico
  - 24 V
  - batterie 2 x 120 Ah
  - alternatore 80 A
  - fari anteriori 2 x 55 W
  - fari posteriori 2 LED
- Sistema di lavaggio
  - pompa alta pressione, 30 l/min – 50 bar,
  - motorizzazione idraulica
  - lancia con 10 m di tubo
  - serbatoio acqua, 220 l
- Tamburo
  - tappo chiusura tamburo
  - due passi d'uomo
  - contatore acqua
  - sistema antisaltellamento
  - sistema manuale anti rotazione
  - rulli di rotolamento diam. 250 mm
  - gruppo idrostatico con "C.S.D." - Constant Speed Drive (controllo automatico velocità rotazione tamburo)

## Optional

- Aria condizionata
- Filtro antiparticolato (F.A.P. / D.P.F.)
- Olio climi rigidi
- Olio a bassa infiammabilità
- Impianto estinzione incendio a schiuma ANSUL

## Dati Tecnici Tamburo

Capacità nominale	<i>m<sup>3</sup></i>	4
Volume geometrico	<i>m<sup>3</sup></i>	4,8
Coefficiente di riempimento	%	0,83
Linea acqua	<i>L</i>	4000
Velocità di rotazione	<i>rpm</i>	17
Diametro	<i>mm</i>	1750
Rulli	<i>N°</i>	2

## Dati Tecnici Carro

Potenza installata	<i>kW</i>	121
Raggio minimo di sterzata	<i>m</i>	2,615
Iterasse ruote	<i>m</i>	3,4
Angolo di attacco		16°
Angolo d'uscita		35°
Pneumatici		12.0R20
Peso a secco	<i>Kg</i>	10.000
Peso max a carico	<i>Kg</i>	21.000
Velocità max	<i>Km/h</i>	25
Velocità max a vuoto in salita, 30%	<i>Km/h</i>	15
Velocità max a pieno carico	<i>Km/h</i>	15
Velocità max a pieno carico in salita, 30%	<i>Km/h</i>	5



Dati tecnici e caratteristiche soggetti a modifiche senza preavviso